

# „Von der Flasche zur Tasche“

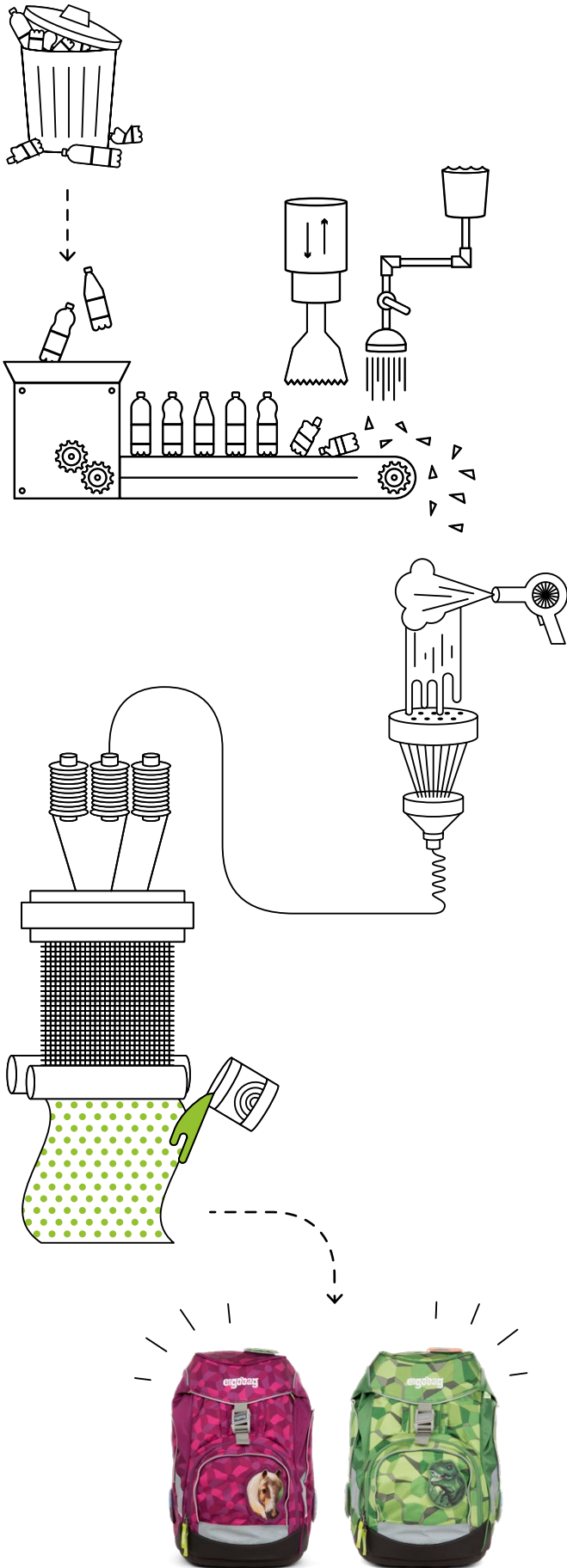

## 1. PET-Flaschen sammeln & sortieren

Die leeren PET-Flaschen werden gesammelt und zum Recyclingbetrieb gebracht. Dort werden die farblosen Flaschen für den Recyclingprozess herausgesucht.

## 2. Flaschen zerkleinern & waschen

Die Flaschen werden zu PET-Flakes zerkleinert. Anschließend werden diese in einem Wasserbad gereinigt.

## 3. Pellets herstellen

Die PET-Flakes werden eingeschmolzen und durchmischt. Die heiße Masse wird dann zu dicken Fäden geformt, die anschließend in 3mm große Pellets geschnitten werden.

## 4. Garn spinnen

Die Pellets werden erneut geschmolzen, zu langen Fäden gezogen und zu Garn gesponnen. Das fertige Garn wird auf Spulen aufgewickelt und zur Weberei transportiert.

## 5. Stoff weben & bedrucken

### Weben

Das Garn wird in hochtechnologische Webmaschinen eingespannt und zu weißen Stoffbahnen gewebt

### Bedrucken

Die Stoffbahnen werden dann mit Mustern bedruckt und beidseitig beschichtet, sodass der Stoff wasserabweisend ist.

## 6. Produkt fertigen

### Zuschneiden

Aus den Stoffbahnen werden nun die Schnittmuster zugeschnitten. Diese sind so angeordnet, dass der Stoff optimal genutzt wird. Nicht verwertbare Stoffreste werden u.a. als Füllmaterial verwendet.

### Nähen

Aus den Stoffteilen wird dann unser wunderschönes Produkt genäht.